



TS18 Schaltleiste

Informationsblatt



mit aufgesteckter Endkappe

Abmessungen

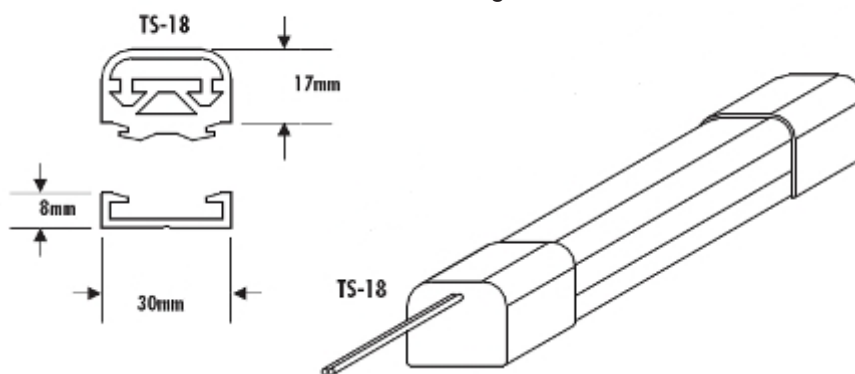

Die TS18 ist eine sehr vielseitige Schaltleiste. Sie ist sowohl für Kontrollfunktionen als auch für Sicherheitsapplikationen ideal geeignet. Die dazugehörige Montageschiene eignet sich zum einfachen Einschnappen des Profils. Das innere Schaltelement wird in die obere Hälfte des EPDM Profils eingesetzt, um so die sofortige Aktivierung und einen Nachlaufweg zu gewährleisten. Die Schaltleiste wird in kundenspezifischen Längen angefertigt. Die TS18 wird mit aufgesteckten Endkappen ausgeliefert. Die dazugehörigen Montageschienen bestehen aus Aluminium.

Technische Daten

Betätigungskraft (80mm Ø Prüfkörper)	<55N (5,5 kg)
Nachlaufweg bis 250N	5mm
Betätigungsweg (80mm Ø Prüfkörper)	3mm
Gehäusematerial	EPDM
Gehäusefarbe	schwarz
Schutzart	IP65
Betriebstemperatur	-20°C-+60°C
Gewicht	720g / m
Spannung max.	30Vdc
Schaltstrom max. @ 30VDC	1A
Montageschiene Material	Aluminium

Anwendungsgebiete

- Hebebühnen
- Türen und Tore
- Fahrende Lagersysteme
- Aufzugstüren
- Treppenlifte
- Schiebetüren
- Transportsysteme
- Behinderten - Einrichtungen
- Verfahrbare - Abdeckungen